



die Schutzbrille
goggles pl
نظارة واقية
عينك ايمنى



die Schweißerschutzbrille,
umg die Schweißerschutzbrille
welder's goggles pl
نظارة اللحام
عينك جوشكارى



der Gehörschützer,
umg der Ohrenschtützer
ear protection
واقي الأذنين
محافظة گوش



die Mundschutzmaske,
umg die Atemmaske
face mask
قناع واقى للتنفس
ماسك ايمنى صورت

1.2 SICHERHEITSKENNZEICHNUNGEN FÜR DIE UNFALLVERHÜTUNG - SAFETY SYMBOLS FOR THE PREVENTION OF ACCIDENTS -

- إشارات السلامة للوقاية من الحوادث
- نماد وضعیت ایمنی برای جلوگیری از سوانح

1.2.1 Sicherheitsfarben - Safety colours رنگ‌های ایمنی - ألوان السلامة -

das Verbot
prohibition
المنع
ممنوعیت



das Gebot
mandatory action
الإلزام
اعمال الزامی



die Warnung
warning
التحذير
هشدار



die Gefahrllosigkeit,
die Rettung
safe condition
الإنقاذ
شرایط ایمن



der Brandschutz
fire safety
الوقاية من الحرائق
ایمنی در برابر حریق



1.2.2 Verbotsscheine - No signs - إشارات المنع نمادهای نشان‌دهنده ممنوعیت

allgemeines Verbotsscheine
general no sign
إشارة منع عامة
تابلوهای نشان‌دهنده
ممنوعیت‌های رایج



Rauchen verboten
No Smoking
ممنوع التدخين
استعمال سیگار ممنوع



offene Flamme,
Feuer verboten
No Naked Flames
ممنوع استخدام
اللهب المكشوف
روشن کردن آتش ممنوع



für Fußgänger verboten
No Pedestrian Access
ممنوع للمُشاة
برای عابران پیاده ممنوع



kein Trinkwasser
No Drinking Water
ماء غير صالح للشرب
آب غير قابل شرب





die Feile
file
میرد
سوهان



die Zange
(pair of) pliers (sing) pl
زَرْدِيَّة
انبر



die Drahtbürste
wire brush
فُرْشاة سلكية
فرجه سيمي



der Schraubendreher,
umg der Schraubenzieher
screwdriver
مِفْكَ براغي
بيچ گُوشْتِي



die Blechschere
(pair of) metal shears (sing) pl
مقص ألواح معدنية يدوي
قيچی آهن بر



der Schraubenschlüssel
spanner
مفتاح رَبط
چهارسو



der Gewindebohrer
tap
ذَكر لولبية
قلاويز و حديدہ



das Gewindeschneidzeug,
umg der Gewindeschneider
tap and die set
أداة قطع وتشكيل سنون اللوالب
جعبه ابزار حاوی قلاويز و حديدہ

تراشکاری عرضی - خراطه وجهیه - Plandrehen - Facing

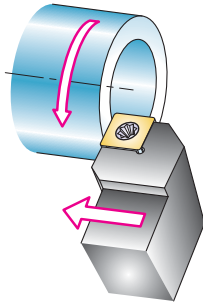

das Längs-Plandrehen
axial facing
خراطه وجهیه طولیه
صیقل دادن در راستای
طولی

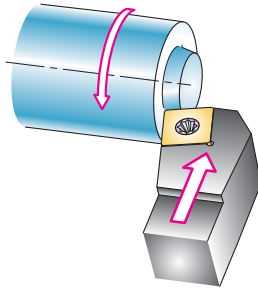

das Quer-Plandrehen
radial facing
خراطه وجهیه عرضیه
صیقل دادن در راستای
عرضی

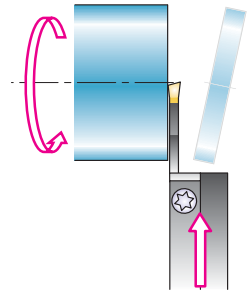

das Quer-Abstechdrehen
parting off
خراطه فصل عرضیه
متوقف کردن جریان حرکت
حول محور عرضی

تراشکاری رزوه - خراطه اللوالب - Schraubdrehen - Thread turning

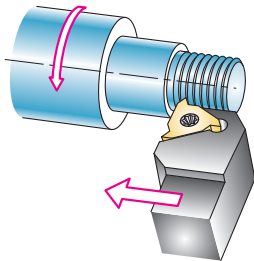

das Gewindedrehen
thread turning
خراطه تسنین
رزوه‌زنی با دستگاه تراش

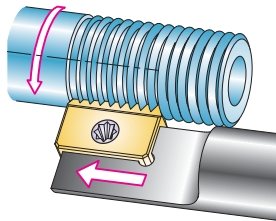

das Gewindestrehlen
thread chasing
تمشیط أسنان اللوالب
ابزار جدیدکاری

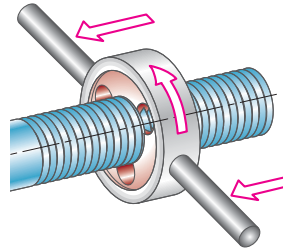

das Gewindeschneiden
thread cutting
قطع أسنان اللوالب
ابزاری که در تراشکاری
برای تراش دادن دستی
استفاده می‌شود.

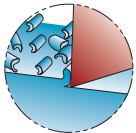
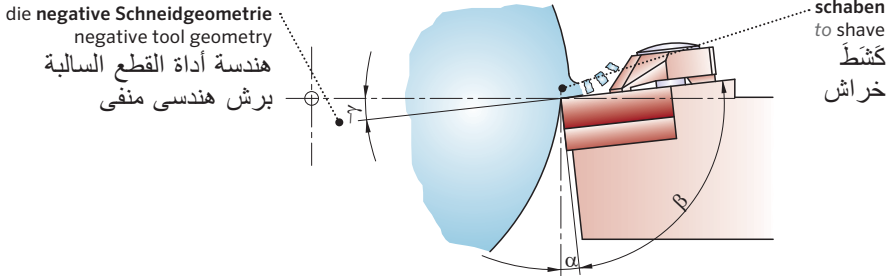
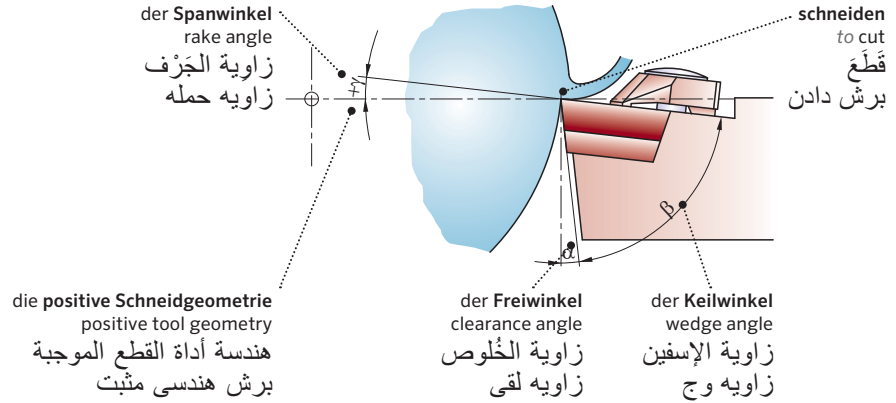

der Reißspan
discontinuous chip

جُذَاذَة مُتَشَطِّبَة
تراشه گسسته

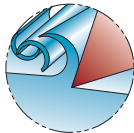

der Scherspan
shear chip

جُذَاذَة مُسْتَمِرَة مَع
حافة القطع الناشئ
تراشه بيوسته

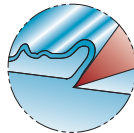

der Fließspan
continuous chip

جُذَاذَة مُنْسَابَة
تراش روان

die Spanarten
chip types p_l
أنواع الجُذَاذَات
أنواع تراشه



die Gerade Schere
straight-pattern snips *pl*
مَقَصَّ قَطْع مستقیم
راستبری

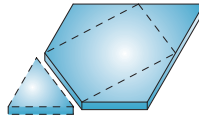

beschneiden
to trim
شَدَبْ بالتقصُّن
برشکاری

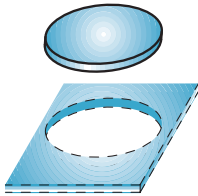

kreisschneiden
to cut circles/a circle
قَصَّ قِطَاع دائري الشكل
گردبری

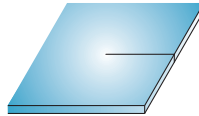

einschneiden
to lance
قَصَّ جِزئياً بمَقَصَّ دون
فصل قِطَاعَة التشغیل
برش دادن



die Lochschere
hole-cutting snips *pl*
مَقَصَّ لِلْقَطْع على شكل ثَقُوب
قیچی سوراخبر

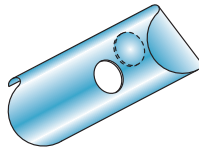

lochschnitten
to cut holes/a hole
قَصَّ قِطَاع نُقْبِي الشكل
سوراخبری



die elektrische Handblechschere
power (tinner) snips *pl*
مَقَصَّ صَفِیح کَهْرَبَائِي مُتَنَقِل
قیچی برقی

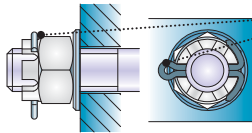

der Splint
cotter pin
تيلة مشقوفة
أهن نبشی

die Kronenmutter mit Splint
castle nut locked with a cotter pin
صمولة برجية مُجَهَّزة بِدِسار مشقوف
مهرة با بين ضامن

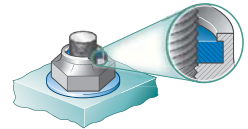

die selbstsichernde Mutter mit Kunststoffeinatz
nylon-insert self-locking nut
صمولة ذاتية القفل مُجَهَّزة بوليجة بلاستيكية
مهرة كاسه نمدي

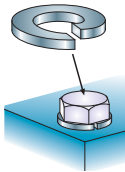

der Federring
split washer
حلقه زنق زُنْبُرَكِيَّة
رينگ فنري

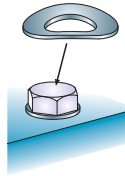

die Federscheibe
spring washer
فَلَكَة إِحْكام ربط
زُنْبُرَكِيَّة
واشر فنري

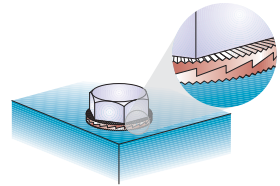

das Sicherungsscheibenpaar
lockwasher pair
زوج من فلكات التثبيت
واشر اطمينان

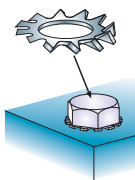

die Fächerscheibe
serrated lockwasher
فَلَكَة إِحْكام ربط
مُسَنَّنة
واشر خورشيدى

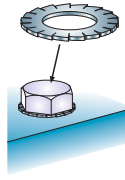

die Zahnscheibe
toothed lockwasher
فَلَكَة إِحْكام ربط
مُشرشرة
واشر دندانهدار

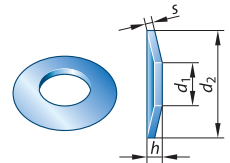

die Spannscheibe
Belleville washer
فَلَكَة إِحْكام ربط مخروطية الشكل
واشر خاردار

2.3.6 Schweißen - Welding - اللحام - جوشکاری



der Schweißschirm
welding helmet
خُوْدَةُ لِحَامِ وَاقِيَّة
ماسک جوشکاری

die Schutzhandschuhe
welding gloves pl
قفازات وَاقِيَّة
دست کش جوشکاری



der Brennersatz
welding kit
مجموعه أدوات اللحام
مشعل

der Brenneinsatz
(torch) tip
طرف مشعل اللحام
نازل مشعل

der Schneideinsatz
cutting torch
طرف القطع
نازل جوشکاری

der Anzünder
(torch) lighter
قَدَاة
فندک

der Handgriff
(torch) handle
مَقْبِض
دسته

3.2.2 Anzeigende Prüfgeräte - Indicating instrumentation - تجهيزات بازرسی دارای نمایشگر - أجهزة الفحص والاختبار البينانية



der Messschieber
vernier calliper
قَدَمَة قِياس
كوليس

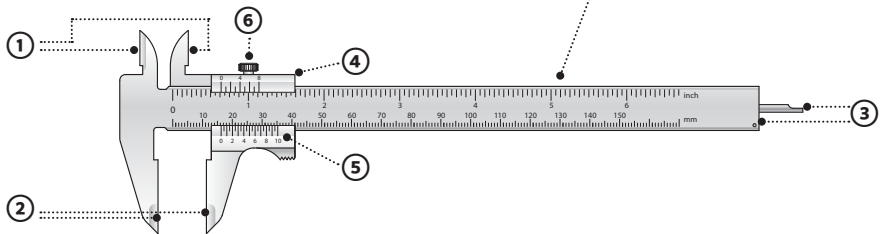

① die Messflächen für Innenmessung *Pl*
inside small jaws *pl*

أسطح قِياس للقِياس الداخلي
اندازه گیری سطوح داخلی

② die Messflächen für Außenmessung *Pl*
outside large jaws *pl*

أسطح قِياس للقِياس الخارجي
اندازه گیری سطوح بیرونی

③ die Messflächen für Tiefenmessung *Pl*
depth probe

أسطح قِياس لقِياس العمق
اندازه گیری سطوح عمقی

④ der Schieber
slide

قطعة منزلقة
سر كوليس

⑤ der Nonius
vernier (scale)

وَرْنِيَّة
ريزسنج

⑥ die Feststelleinrichtung
retainer

تجهيزة تثبيت
تنظيمات نگه دارنده در حالت ثابت



der Kraftfahrzeugmotorblock
car engine block
كتلة مُحرك المركبة
موتور خودرو

die Aluminium-
Silizium-Gusslegierung
silumin

سبيكة صب ألومنيوم وسيليكون
آلياژ آلومينيوم - سيليسيوم



die Kraftfahrzeugfelge
car wheel rim
جنط المركبة
رينگ خودرو

die Aluminium-
Magnesium-Gusslegierung
cast aluminium-magnesium alloy
سبيكة صب ألومنيوم ومغنيسيوم
آلياژ آلومينيوم - منيزيم



die Aluminiumbeschichtung
aluminium coating
تکسيه بطبقة ألومنيوم
پوشش دهی آلومينيوم

das Aluminiumoxid
aluminium oxide *no art*
أكسيد الألومنيوم
أكسيد آلومينيوم



die Opferanode im
Warmwasserspeicher
sacrificial anode from a
hot-water tank
أنود ذوّاب في خزان مياه ساخنة
آند تخريبي در مخزن آب گرم

das Magnesium
magnesium *no art*
مغنيسيوم
منيزيم



das Gehäuse
housing
مبيت
پوسته

die Magnesiumgusslegierung
cast magnesium alloy
سبيكة صب مغنيسيوم
آلياژ ريخته‌ای منيزيم



der HSS-Stahlbohrer
HSS drill (bit)
مِثْقَاب مَصْنُوع من صُلْب
السُّرْعَات الْعَالِيَةِ
(HSS)
مَتَه تَنْدِير
HSS

die Titanbeschichtung
titanium coating
تَكْسِيَةٌ بِطَبَقَةِ تَيْتَانِيُوم
بِوَشْشِ دَهِي تَيْتَانِيُوم

das Titan
titanium *no art*
تَيْتَانِيُوم
تَيْتَانِيُوم



das Flugzeugteil
aircraft component
قِطْعَةٌ مِنْ طَائِرَةٍ تَتَعَرَّضُ
لْأَقْصَى مَوَاصِفَاتِ التَّشْغِيلِ
قِطْعُهُ هُوَ اِيْمَا

die Titanlegierung
titanium alloy
سَبِيكَةُ تَيْتَانِيُوم
رِيخْتَهْغَرِي تَيْتَانِيُوم



das Regenfallrohr
rainwater (down)pipe
أَنْبُوبٌ تَصْرِيفِ مِيَاهِ الْأَمْطَارِ
نَاوْدَان

das Titanzink
titanium zinc *no art*
سَبِيكَةُ تَيْتَانِيُوم وَزَنْك
گَالْوَانِيْزَه تَيْتَانِيُوم

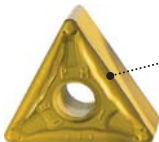

die Titanbeschichtung
titanium coating
تَكْسِيَةٌ بِطَبَقَةِ تَيْتَانِيُوم
بِوَشْشِ دَهِي تَيْتَانِيُوم

das Titanitrid
titanium nitride *no art*
نَيْتْرِيدِ التَيْتَانِيُوم
نَيْتْرِيدِ تَيْتَانِيُوم

5.1 WERKZEUGE - TOOLS - ابزارها - الأدوات



das Presswerkzeug
(hand) crimp tool
أداة كبس يدوية
آچار پرس سرسیم



die Crimpzange
(pair of) crimping pliers (sing) pl
زَرْدِيَّة تَغْضِين
پرس سرسیم (پرچ کن)



der LötKolben
soldering iron
كاوِيَّة لِحام السمكرة
هويه



das Messgerät
measuring instrument
جهاز قِياس
وسيله اندازه گیری



die Taschensäge,
umg die PUK-Säge
junior hacksaw
منشار صغير
اره مویی



das Kabelmesser
(cable) stripping knife
سكين تعرية الكابلات
چاقوی کابل بری (چاقوی کابل لخت کن)

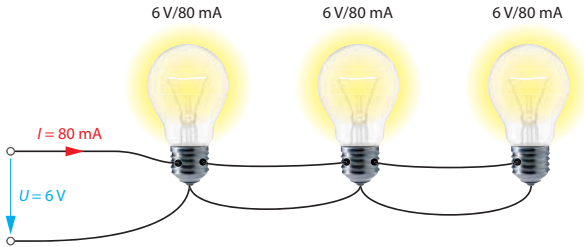

die Parallelschaltung
parallel circuit
توصيل على التوازي
اتصال يا مدار موازى

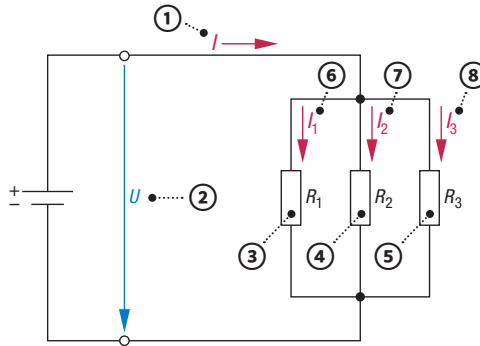

① die Gesamtstromstärke I
total current I
شدة تيار كهربائي كلية I
شدة جريان كل I

③ der Widerstand R_1
resistance R_1
المقاومة R_1
مقاومت R_1

⑤ die Teilstromstärke I_1
current part I_1
جزء التيار الكهربائي I_1
شدة جريان جزئى I_1

② die Gesamtspannung U
total voltage U
جهد كهربائي كلي U
ولتاژ كل U

④ der Widerstand R_2
resistance R_2
المقاومة R_2
مقاومت R_2

⑦ die Teilstromstärke I_2
current part I_2
جزء التيار الكهربائي I_2
شدة جريان جزئى I_2

⑤ der Widerstand R_3
resistance R_3
المقاومة R_3
مقاومت R_3

⑧ die Teilstromstärke I_3
current part I_3
جزء التيار الكهربائي I_3
شدة جريان جزئى I_3

5.4 SPANNUNGSUNTERBRECHUNG - VOLTAGE CUTOFF -

قطع ولتاژ - قطع الجهد الكهربائي

5.4.1 Schalterarten - Switch types - أنواع المفاتيح - أنواع كليدها



der Drehschalter
rotary switch
مفتاح دوار
كليد گردان



der Kippschalter
toggle switch
مفتاح مفصلي
كليد اهرمي



der Wippschalter
rocker switch
مفتاح متأرجح
كليد محافظ جان

5.4.2 Sicherungen - Safeguards - المصهرات - تجهيزات ايمنی



der Not-Aus-Schalter
kill switch
مفتاح الإيقاف الاضطراري
كليد قطع اضطراري



der Motorschutzschalter
motor overload switch
مفتاح قطع دائرة المحرك
عند تجاوز الحمل
كليد محافظ موتور



der Fehlerstromschutzschalter,
umg der FI-Schutzschalter
residual-current circuit breaker
مفتاح قطع دائرة التيار
المتخلف
كليد محافظ جان

6.1.2 Industrieroboter - Industrial robots - ربات های صنعتی - الروبوت الصناعي

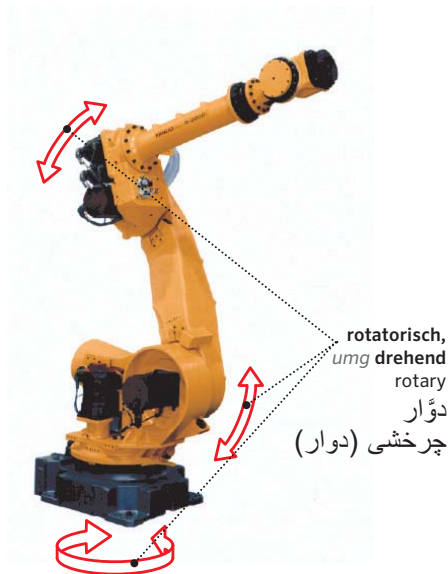
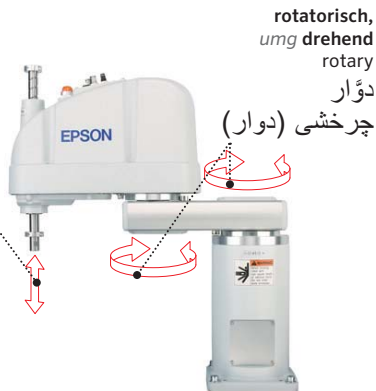
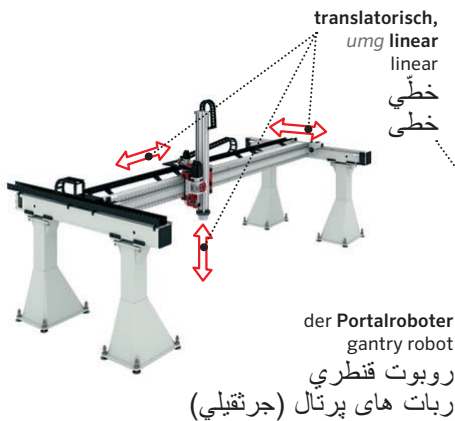

der Drehgelenkroboter,
umg der Knickarmroboter
articulated robot
روبات مفصلي
ربات های دارای مفصل دوار

6.2 PNEUMATIK - PNEUMATICS -

پنوماتیک - علم خصائص الغازات المضغوطة

6.2.1 Die pneumatische Anlage - A pneumatic device -

سیستم های پنوماتیک - منظومة الهواء المضغوط

die pneumatische Anlage
pneumatic device

منظومة الهواء المضغوط
سیستم پنوماتیک

der pneumatische Schaltplan
pneumatic circuit diagram

مخطط الدوائر الكهربائية البنيوماتي
نقشه مدار پنوماتیک

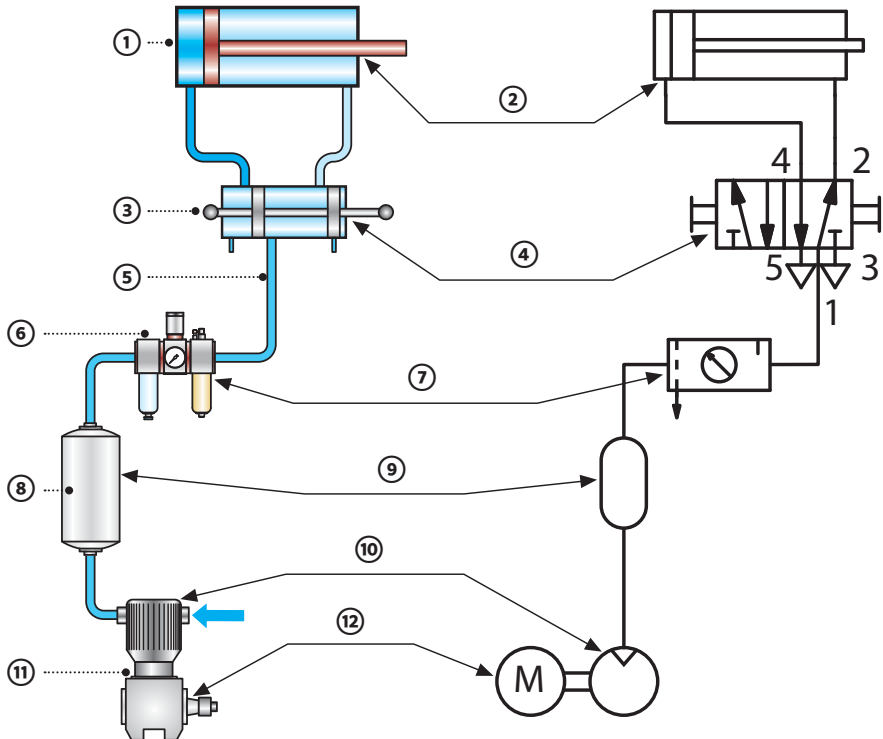

① die **Energieumwandlung**
energy conversion

تحويل الطاقة
تبدیل انرژی

③ die **Energiesteuerung**
energy control *no art, no pl*

تَحكَم في الطاقة
کنترل انرژی

⑤ die **Verschlauchung**
tubing *no indef art, no pl*

شبكة أنابيب
اتصال شیلنگی

⑦ die **Wartungseinheit**
maintenance unit

وحدة صيانة
واحد تعمیر و نگهداری

⑨ der **Speicher**
accumulator

مِرْكَم
مخزن ذخیره

⑪ die **Druckluftherzeugung**
compressed-air generation *no indef art, no pl*

توليد الهواء المضغوط
توليد هوای فشرده

② der **Pneumatikzylinder**
pneumatic cylinder

أسطوانة بِنِيوماتية
سیلندر پِنوماتیک

④ das **Wegeventil**
directional control valve

صمام تحكَم اتجاهي
شیر هدایتی (شیر کنترول جهت)

⑥ die **Druckluftaufbereitung**
compressed-air filtration *no indef art, no pl*

تحضير الهواء المضغوط
تهیه هوای فشرده

⑧ die **Druckluftspeicherung**
compressed-air storage *no indef art, no pl*

تخزين الهواء المضغوط
ذخیره هوای فشرده

⑩ der **Kompressor,**
umg der **Verdichter**

compressor
ضَغَاط
کمپروسور

⑫ der **Antriebsmotor**
drive motor

محرك إدارة
موتور محرك

das Schaltzeichen
symbol

رمز دائرة كهربائية
نمادهاى مدار



der Zylinder
cylinder
أسطوانة
سيلندر

doppeltwirkend
double-acting
مزدوج الفعل
دو طرفه

der Druckluftanschluss
compressed-air supply
وصلة إمداد بالهواء
المضغوط
اتصال هواى فشرده

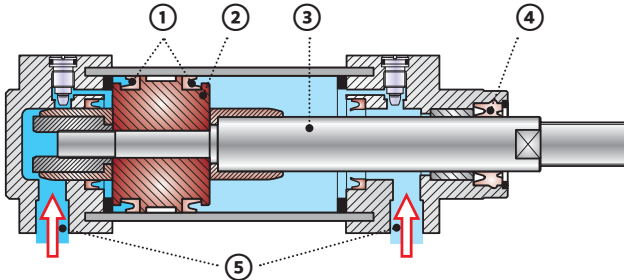

① der Dichtring
seal ring
حلقة إحكام
رينگ آب بندى

② der Kolben
piston
كباس
پيستون

③ die Kolbenstange
piston rod
قضيب الكباس
دسته پيستون (شاتون)

④ der Dicht- und Abstreifring
wiper seal
حلقة إحكام ومسح
رينگ آب بندى و رينگ روغن

⑤ der Druckluftanschluss
compressed-air supply
وصلة إمداد بالهواء المضغوط
اتصال هواى فشرده



der **Elektrokettenzug**
electric chain hoist
مرفاع كهربائي ذو سلسلة
بالا بر برقي زنجيري



die **Laufkatze**
(crane) trolley
عربة الرافعة
مسير بالابر (جر ثقيل)



der **Brückenkran**,
umg der **Laufkran**
overhead crane
مرفاع علوي
جر ثقيل سقفي

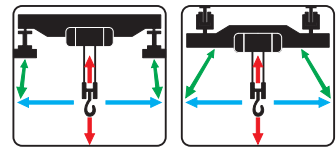

der **Handbetrieb**
manual operation *no art, no pl*
تشغيل يدوي
عمليات دستی



die **Schiene**
rail
قضبان
ريل ها

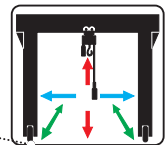

7.1.6 Hebesicherheit - Hoisting safety - تأمين الرفع - بالابر - ايمنى



die **Warnung vor schwebender Last**
Warning: Stand clear of suspended load

تحذير للابتعاد عن حمل مُعلَق
هشدار در مورد بار معلَق

die **persönliche Schutzausrüstung**
personal protective equipment *no indef art, no pl*

معدات وقاية شخصية
تجهيزات حفاظت فردى



der **Schutzhelm**
hard hat
خوذة واقية
كلاه ايمنى



der **Gehörschutz**
ear protection *no art, no pl*
واقيات الأذن
حفاظت گوشها



die **Schutzhandschuhe** *Pl*
safety gloves *pl*
قفازات واقية
دستکش ايمنى



die **Sicherheitsschuhe** *Pl*
safety boots *pl*
أحذية واقية
چکمه های ايمنى



Index Deutsch**German Index****الفهرس الألمانية****فهرست آلمانی****A**

- Abdeckplatte 272
 Abdichten mit Klebstoff 118
 Abfahren 296
 Abfall 96
 abgeschirmte Zelle 281
 abgewickelt 224
 Abisolierzange 213
 Abkantpressen 103
 Ableseübung, Nonius 134
 Ablesewert 134
 ABS 171
 ABS-Abwasserrohr 171
 Abscheren
 am Schraubstock 96
 Abscherung 156
 abschneiden 88
 Abschneiden 94
 Abstellen verboten 26
 Abstreifring 278
 Absturzgefahr 31
 Abtrag, gleichmäßig 201
 Abwassermuffe 176
 Acetylen 183
 Acetylen kastanienbraun 121
 Acetylen-Gasflasche 123
 Acetylen-Sauerstoff-Brenner 121, 182
 Acetylenventil 123
 Achsbewegung bei Industrie-robotern 247
 Acryl-Badwanne 172
 Acrylnitril-Butadien-Kautschuk 175
 Acrylnitril-Butadien-Kautschuk, hydriert 175
 Acrylnitril-Butadien-Styrol 171
 Adhäsion 118
 AED (Automatisierter Externer Defibrillator) 33
 Aggregatzustände 155
 Akku 230
 Akku-Bohrmaschine 230
 Akku-Bohrschrauber 109
 Akkumulator 230
 Al-Niet 202
 Aluminium 161, 205
 Aluminium, eloxiert 206
 Aluminiumbeschichtung 162
 Aluminiumblech 194
 Aluminiumknetlegierung 161
 Aluminium-Magnesium-Gusslegierung 162
 Aluminiumoxid 162, 200
 Aluminiumpaste 206
 Aluminiumprofil 161, 187
 Aluminiumrohr 161
 Aluminium-Silizium-Gusslegierung 162
 Aluminium-Trägerrohr 191
 Aluminiumverbundrohr 191
 Amboss 105
 Amplitude 219
 Angel 53
 Anhebeklaue 285
 ankörnen 54
 Anlage, pneumatisch 254
 Anlauf, automatisch 32
 Anleitung beachten 28
 Anode 198, 216
 anreißen 54
 Anschlagmittel 287, 293
 Anschlagwinkel 144
 Anschweißplatte 272
 Antriebsmotor 255
 Antriebsnabe 160
 Anzeige für
 Querverstellung 64
 Anzünder 122
 Arbeit, elektrisch 225
 Arbeitsdruck 279
 Arbeitshandschuh 23
 Arbeitshelm 23
 Arbeitsschuh 23
 Arbeitsschutz 21
 Arbeitssicherheit 280
 Arbeitsspindel 63
 Armaturengehäuse 165
 Armaturenhülse 274
 Arzt 33
 Atemmaske 24
 Atemschutz benutzen 29
 Atom 214
 Atomaufbau 214
 Atomhülle 214
 Atomkern 214
 ätzend 36
 aufbohren 55
 Auffanggurt benutzen 29
 aufgewickelt 224
 Aufschraubverbindung, gerade 257
 Aufsteigen verboten 26
 Aufzug im Brandfall nicht benutzen 26
 Augendusche 33
 Augenschutz benutzen 28
 Augenspüleinrichtung 33
 Ausgangsdruck 275
 Ausgangssignal 252
 Ausgussbecken 176
 ausklinken 88
 Ausklinken 101
 Auslaufarmatur 167
 Auslegerkran 290
 Ausschuss 140f, 145
 Ausschussseite 140f
 außen 98
 Außengewinde 61
 Außengewinde-Drehmeißel 70
 Außenmessung mit dem Messschieber 134
 Außen-Rundfräsen 79

Index English**English Index****الفهرس الإنجليزي****فهرست إنجليزية****A**

A part 236
 abrasive cutting 14, 82
 abrasive particle 84
 accumulator 255, 270
 acetylene 183
 acetylene (needle) valve 123
 acetylene, maroon 121
 acrylonitrile butadiene styrene 171
 adapter 273
 adapter, copper 164
 adapter, thread 160
 adhesion 118
 adhesion, good 118
 adhesion, poor 118
 adhesive 118, 183
 adhesive coating, with 183
 adhesive locking 114
 adhesive sealing 118
 adhesive, high-viscosity 118
 adhesive, low-viscosity 118
 AED automated external defibrillator 33
 air vent 262, 279
 aircraft component 163
 air-line lubricator 258
 air-oil actuator 271
 alloy, cast aluminium-magnesium 162
 alloy, cast copper 165
 alloy, cast magnesium 162
 alloy, copper-tin 165
 alloy, copper-tin-zinc 166
 alloy, copper-zinc 166
 alloy, lead 167
 alloy, titanium 163

alloy, wrought aluminium 161
 alloy, wrought copper 165
 alternating current 219
 alternating current, single-phase 228
 alternating current, three-phase 228
 alternating voltage 217
 aluminium 161, 205
 aluminium, anodized 206
 ammeter 241
 amplitude 219
 AND operation 253
 AND valve 260
 angle from vertical 295
 angle of cut 93
 angle seat valve 166
 angle, clearance 72, 93
 angle, included 295
 angle, lead 75
 angle, point 56f
 angle, rake 57, 72
 angle, thread 110
 angle, wedge 72, 93
 anode 198, 216
 anvil 105, 135
 anvil, movable 137
 apron 63
 arrow 113
 assembly, bolted 110
 atom 214
 atom, foreign 220
 atomic structure 214
 automatic machinery may start without warning 32
 automation 243
 automation terms, basic 246
 auxiliaries 181

B

bar 187
 bar, hexagon 187
 bar, round 187
 bar, square 187
 bathtub, acrylic 172
 battery 230
 battery, rechargeable 230
 beam, bottom 103
 beam, top 103
 bearing, ball 181
 bearing, greased rolling 181
 bed 63, 73
 belt drive 59
 bender shoe 100
 bending 98, 156
 bending
 attachment, flat bar 100
 bending attachment, three-roller 99
 bending beam 102f
 bending form 101
 bending machine 99
 bending, flat bar 100
 bending, freehand 98
 bending, roll 100
 bending, sheet 101
 bevel protractor, digital 143
 bevel vernier protractor, universal 143
 bidet, ceramic 176
 binding force 155
 binding force, high 155
 binding force, low 155
 biohazard 31
 blanking 92
 blind rivet, peeled 117
 blind rivet, sealed 117
 blind rivet, standard 117
 block and tackle 288
 block, lower 288
 block, terminal 267
 body 50, 55f
 body, flexible 179
 body,
 polypropylene clamp 272
 body, rivet 117
 bolt, valve 165
 bolt 106, 109

- الإشارات الإلزامية 28
 الإدارة بالسيور 59
 الإشارات التحذيرية 30
 الإشارات التكميلية 35
 الإلزام 25
 الإمداد بالطاقة بالهواء المضغوط 256
 الإنقاذ 25
 الأتمتة 243
 الأحمال حادة الحواف 295
 الأدوات 46, 212
 الأسطوانات 262, 278
 الأسلاك 196
 الأشرطة 195
 الألواح المعدنية 194
 الأنابيب 188
 البرد 53
 البرشمة 117
 البرمجة عبر الإنترنت 250
 البرمجة غير المتصلة بالإنترنت 251
 البيانات المدونة على جلبة المعدة 274
 التحويش 60
 الترابط بالالصق 118
 التأثيرات الكهربائية 215
 التأريض قبل الاستخدام 28
 التآكل 197
 التآكل الكهروكيميائي 197
 التآكل الكهروكيميائي 151
 التآكل الكيميائي 199
 التآكل المرغوب فيه 200
 التآكل غير المرغوب فيه 199
 التباعد بين سنون المبرد 54
 التجليخ 82
 التجميع 106

Index Arabisch

Arabic Index

الفهرس العربي

فهرست عربي

- اتجاه التدفق 276
 اتجاه التغذية 71
 اتجاه مسدود 276
 اختبار انتظام الدوران باستخدام ساعة القياس 136
 اختلاف المواضيع 138
 ارتداد زُنبركِي 104
 استخدام أحذية واقية 28
 استخدام أحزمة الأمان 29
 استخدام جسر المشاة 30
 استخدام حزام أمان 29
 استخدام خوذة واقية 29
 استخدام سترة تحذيرية 29
 استخدام قفازات واقية 28
 استخدام قناع 29
 استخدام قناع اللحم 29
 استخدام قناع حماية التنفس 29
 استخدام مزيلة واقية 30
 استخدام ملابس واقية 28
 استخدام ممر المشاة 30
 استخدام مواد حماية البشرة 30
 استخدام نظارات واقية 28
 استخدام نظارات واقية غير منفذة للضوء 28
 استخدام واقٍ للوجه 29
 استخدام واقيات الأذن 28
 الاتجاه الاصطلاحي للتيار 218

Index Persisch

Persian Index

الفهرس اللغة الفارسية

فهرست فارسی

۵ هسته ای 229

ا

اسکینه (بیرم، قلم درز) 46, 96

از ماسک مخصوص جوشکاری استفاده

کنید 29

ابزار 46

ابزار اندازه گیری (سنجه) 131, 144

ابزار اندازه گیری میزان سنگ زدگی 144

ابزار حدیدهکاری 67

ابزار خم ورق فولادی 100

ابزار فرز 159

ابزار مخصوص تراش روی سطوح 84

ابزار مستحکمی که برای ایجاد شکاف سریع

استفاده میشود. 77

ابزارها 212

ابزارهای بازرسی 131

ابزارهای تولید 250

ابزارهای ربائیک 249

ابزاری شبیه اسکنه برای ایجاد

تورفتگی 55

ابزاری که برای پیچ کردن مکانیزه اشیا بر

روی قطعه استفاده می شود. 73

ابزاری که در تراشکاری برای تراش دادن

دستی استفاده میشود. 67

اتاق کنترل 252

اتصال 179, 257

اتصال پرسی برای لوله گاز 175

اتصال پیچ و مهره ای 273

اتصال دارای خروجی 167

اتصال روغن نشنی 277

اتصال شبکه (اتصال اصلی) 234

اتصال شیلنگی 255

اتصال ضربدری 264

اتصال فشاری 277

اتصال فلنجی 273

اتصال گنزابرو 176

اتصال مخزن 277

اتصال مدار مصرف کننده 234

اتصال مستقیم پیچ و مهره ای 257

اتصال مستقیم پیچی 257

اتصال مستقیم سرتاسری 257

اتصال معمولاً باز (اتصال در

حالت عادی باز) 241

اتصال معمولاً بسته (اتصال در

حالت عادی بسته) 241

اتصال هوای فشرده 262, 263

اتصال یا مدار موازی 223

اتصال یا مدار سری 222

اتصالات 272, 273

اتصالات - مونتاژ 106

اتصالات بالک هد 273

اتصالات پیچی 110, 272

اتصالات چسبی 118

اتصالات دارای پیچ گردان 272

اتصالات دوشاخه-پریز 226

اتصالات زانویی 273

اتصالات شیلنگی 264

اتصالات غیر جوشی 116

اتصالات مستقیم 273

اتم 214